

F.852

Fechadura adequada para portas com utilização intensiva, com superior resistência à má utilização e actos de vandalismo.
 Lock suitable for doors with intensive use, with higher resistance to misuse and vandalism.

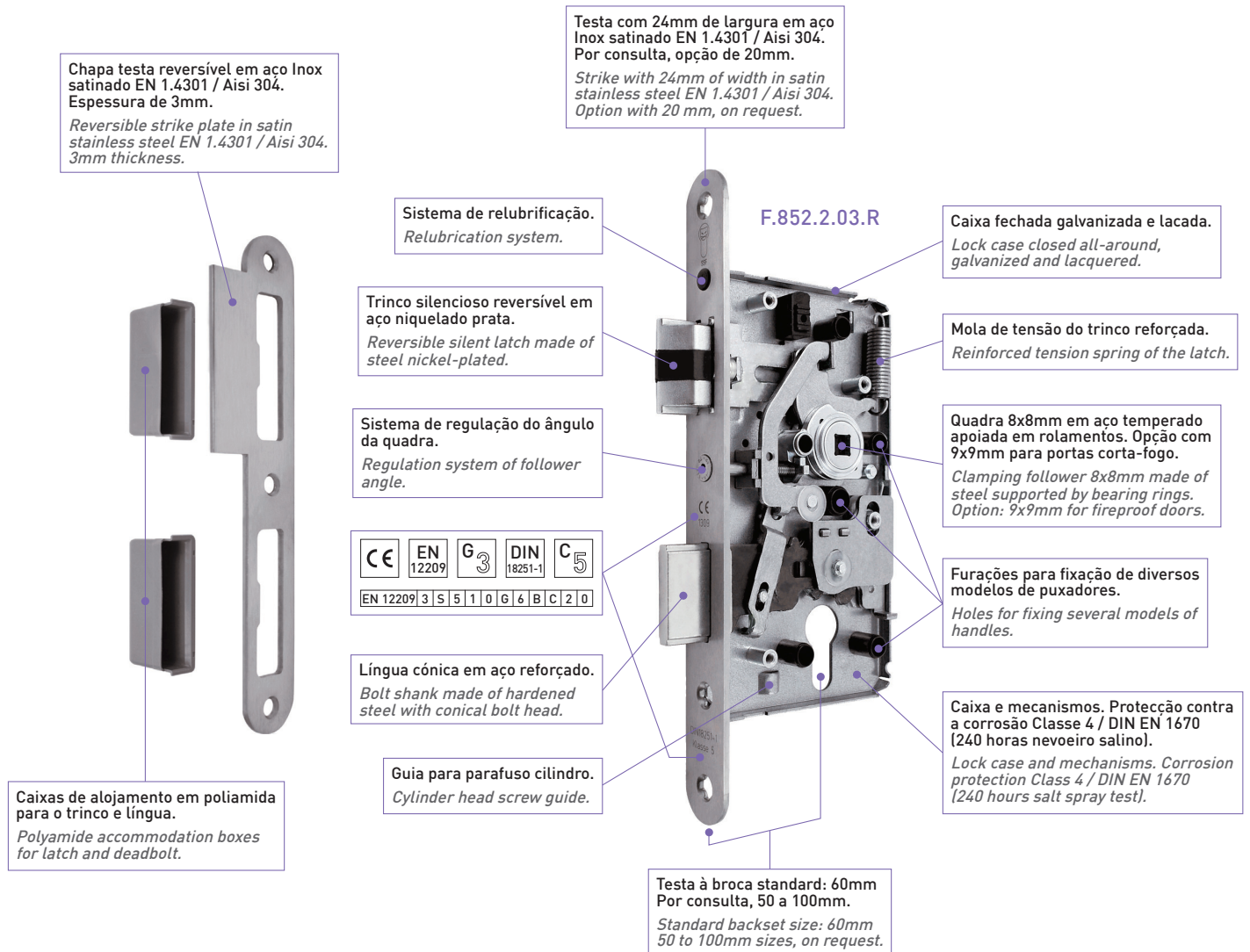

SISTEMA PARA REGULAÇÃO DE QUADRA SYSTEM FOR REGULATION OF FOLLOWER

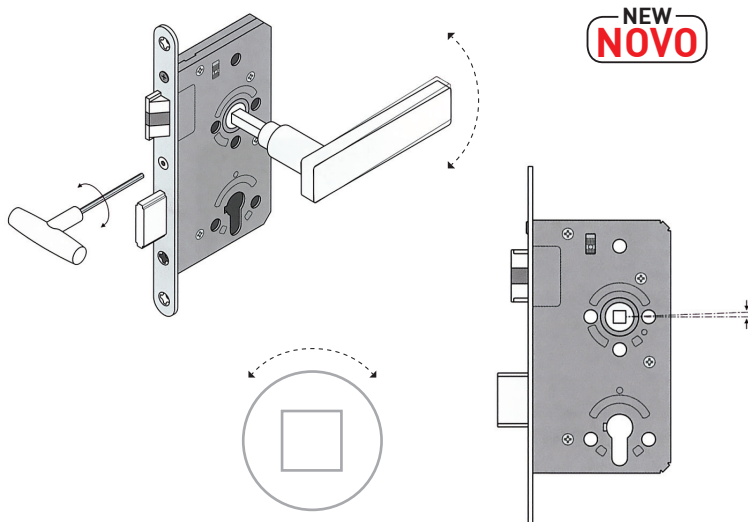

NOVO SISTEMA - Patenteado
 Possibilita ajustar o ângulo da muleta do puxador, não havendo necessidade de retirar o puxador ou a fechadura já instalados na porta.
 O simples rodar do parafuso, colocada na testa, vai actuar sobre a quadra da fechadura, permitindo assim, o ajuste do ângulo do puxador +/- 2°.
 Vantagens estéticas e funcionais, pois permite manter a muleta do puxador na posição correcta, incluindo os puxadores sem mola.

NEW SYSTEM - Patented
 Allows you to adjust the angle of the handle, there is no need to remove the handle or the lock already installed on the door.
 The simple turn of the screw, placed on the strike, will act on the follower of the lock, allowing the adjustment of the handle angle +/- 2°.
 Styling and functional advantages, because it allows you to keep the handle in the correct position, including the handles without spring.



F.852.2.03.R

NEW
NOVO



Fechadura de embutir para cilindro europeu.
Adequada para portas com utilização intensiva, com superior resistência à má utilização e actos de vandalismo.
Válida para portas corta-fogo.
Trinco silencioso e reversível.
Quadra regulável.
Possibilidade de relubrificação com a fechadura instalada.

O trinco recolhe pelo puxador ou cilindro.
A língua é accionada pelo cilindro.

*Mortise door lock for euro cylinder.
Suitable for doors with intensive use,
with higher resistance to misuse and
vandalism.
Fireproof certificate.
Silent and reversible latch.
Adjustable follower.
Possibility of relubrication with the
lock installed.*

*The latch retracts by lever handle or
cylinder.
The deadbolt is operated by cylinder.*



EN 12209 3 S 5 1 0 G 6 B C 2 0

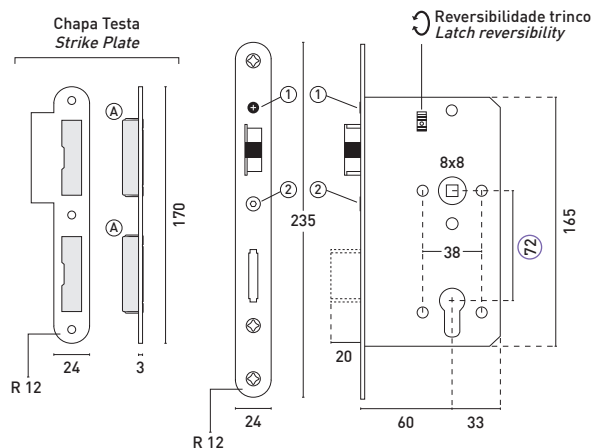

Caixa em poliamida
Polyamide box

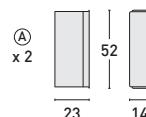

- ① Relubrificação / Relubrication
- ② Quadra ajustável / Adjustable follower

IS 304

F.850.1.03.R

NEW
NOVO



Fechadura de embutir para cilindro europeu.
Adequada para portas com utilização intensiva, com resistência à má utilização e actos de vandalismo.
Válida para portas corta-fogo.
Trinco reversível.
Possibilidade de relubrificação com a fechadura instalada.

O trinco recolhe pelo puxador ou cilindro.
A língua é accionada pelo cilindro.

*Mortise door lock for euro cylinder.
Suitable for doors with intensive use,
with resistance to misuse and
vandalism.
Fireproof certificate.
Reversible latch.
Possibility of relubrication with the
lock installed.*

*The latch retracts by lever handle or
cylinder.
The deadbolt is operated by cylinder.*



EN 12209 3 M 5 1 0 F 3 B C 2 0

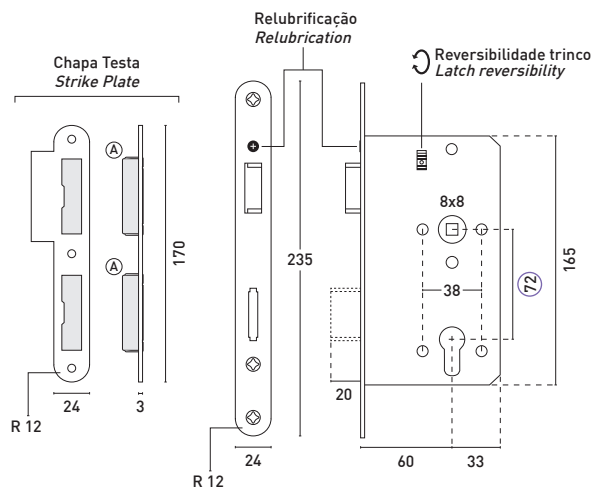

Caixa em poliamida
Polyamide box

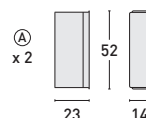

IS 304